

RALLA 25

Grupo
DORADOS S.L.



ELEVACION/MOVILIDAD

 **902 430 467**

P A R K I N G S Y S T E M S



Plattaforma rotante per movimentare le auto in spazi ristretti e poco accessibili e facilitare le operazioni di parcheggio. Dotata di un profilo di delimitazione fossa e scorrimento ruote, la RALLA è disponibile in due distinte versioni: a movimentazione manuale o motorizzata. Una botola d'ispezione collocata sulla superficie della pedana garantisce l'accesso al motore per le normali operazioni di manutenzioni. La dove le barriere architettoniche/strutturali dell'edificio lo richiedano come sicurezza aggiuntiva è possibile controllare le interferenze durante la fase di rotazione con un sistema di fotocellule perimetrali. Nella versione standard la struttura portante è completata da un rivestimento in lamiera bugnata antiscivolo. A richiesta la RALLA viene fornita anche in lamiera liscia per consentirne il rivestimento con piastrelle o altro materiale (Max. 70 Kg m²).

Turntable for easy parking in limited space. Equipped with pit frame and sliding wheels, is available in two models: manual or motor driven. An inspection door located on the platform allows access to the motor to allow maintenance operations.

Where architectural/structure barriers occurs an additional safety system allows to detect the interference during rotation by a perimeter photocell system. The supporting structure of the standard model is equipped with an anti-skid tread plate. On request, the turntable can be supplied with smooth finish suitable to be tiled or covered with other materials (Max. 14.5 lbs / square foot).

Drehplattform zur Beförderung von Autos in enge und schlecht zugängliche Parklücken und zur Erleichterung des Einparkens. Vershen mit einem Profil zur Grubenbegrenzung und zum Rollen der Räder, ist das Drehgestell in zwei verschiedenen Versionen erhältlich: zur manuellen und zur motorisierten Beförderung. Durch eine Klappe zur Überprüfung der Vorrichtungen auf der Plattform können normale Wartungsarbeiten am Motor vorgenommen werden. Dort wo architektonische/strukturelle Barrieren des Gebäudes es als zusätzliche Sicherheitsvorrichtung erfordern, können die Interferenzen während des Drehens mit einem Außenlichtschrankensystem kontrolliert werden.

In der Standardversion ist die Struktur mit einem rutschfesten Spezialblech verkleidet. Auf Wunsch kann das Drehgestell auch mit glattem Blech geliefert werden, um das Verkleiden mit Fliesen oder anderen Materialien zu ermöglichen (Max. 70 Kg m²).

Plateforme tournante pour maintenir les voitures dans des espaces restreints et peu accessibles et pour faciliter les opérations de parking. Equipée d'un profil de délimitation de fosse et de translation des roues, le Bogie pivotant est disponible en deux versions différentes : à manutention manuelle ou motorisée. Une trappe de visite située sur la surface du marche-pied garantit l'accès au moteur pour les opérations courantes d'entretien. Là où les barrières architectoniques et structurales du bâtiment le nécessitent en tant que sécurité complémentaire, il est possible de contrôler les interférences pendant la phase de rotation à l'aide d'un système de photocellules périmétrales. Dans la version standard, la structure portante est équipée d'un revêtement en tôle bosselée antidérapante. Sur demande, le Bogie pivotant est fourni également en tôle

lisse afin de permettre son revêtement avec des carreaux ou tout autre matériau (Max. 70 Kg m²).

Plataforma en rotación para desplazar los coches en espacios reducidos y poco accesibles y facilitar las operaciones de aparcamiento. La Rangua, que dispone de un perfil de delimitación del foso y del deslizamiento de las ruedas, se encuentra disponible en dos versiones distintas: de desplazamiento manual o motorizado.

Una trampilla de inspección colocada sobre la superficie de la plataforma garantiza el acceso al motor para las operaciones de mantenimiento normales. Cuando las barreras arquitectónicas/estructurales del edificio lo precisan como seguridad adicional es posible controlar las interferencias durante la fase de rotación con un sistema de fotocélulas perimetrales. En la versión estándar la estructura portante se completa con un recubrimiento de plancha almohadillada antideslizante. A petición del cliente la Rangua se suministra también con plancha lisa para permitir recubrirla con baldosas u otro material (Max. 70 Kg m²).

Portata Capacity Tragfähigkeit Capacité Capacidad	Diametro Diameter Durchmesser Diamètre Diámetro	Fossa Pit Grube Fosse de roulement Foso	Potenza Electric motor Leistung Puissance Potencia	Alimentazione Power supply Versorgung Alimentation Alimentación	Peso Weight Gewicht Poids Peso	Velocità Speed Geschwindigkeit Vitesse Velocidad
2.500 kg 5.500 Lbs	Ø 4.200/165,3"	Ø 4.230/166,5"	1,5 Kw	230 - 400v/3/50 HZ	1.300 kg 2.890 lbs	2 RPM

Opzione per copertura piastrellabile Option for platform tiles application Zur verfügung flachesblech zu fliesen Option pour couverture à carrelers opción para cobertura con baldosas
max 70 kg/m² max 14.5 lbs /square foot

MM / KG
INCH / LBS

RALLA 25

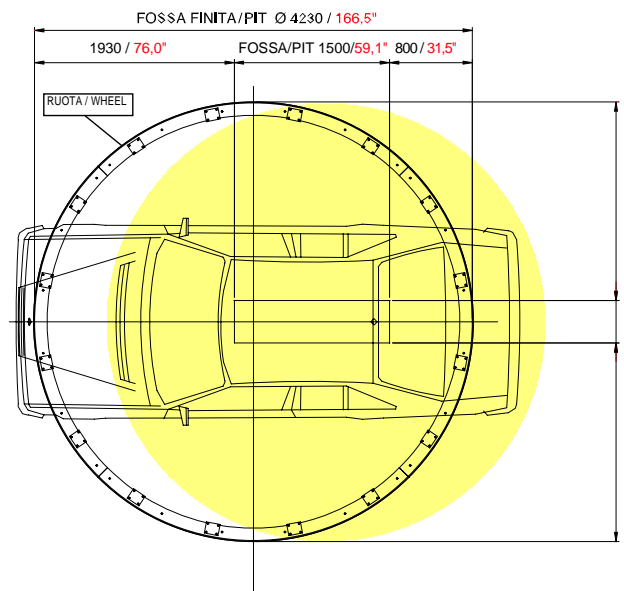
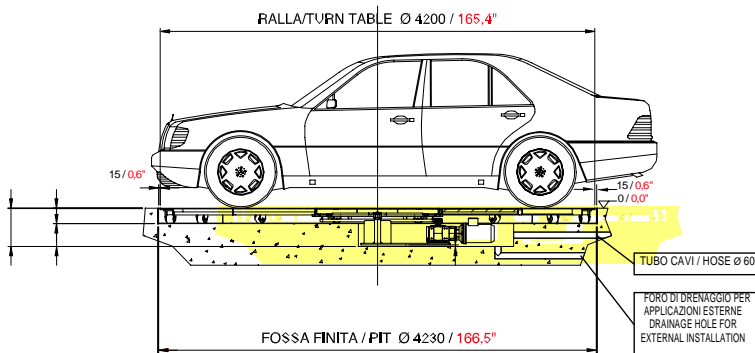

GRUPO DORADOS elevación y movilidad S.L.
C/Granit nº 61 nave 3
43006 Tarragona